

Patronen – Jet - Filteranlage FMV – 6



Beschreibung:

Der Industrie-Absauger FMV – 6 besteht aus vier Bauteilen:

- Staubbehälter
- Filtrationskammern
- Reingaskammer
- Ventilator-kammer

In der Filterkammer sind 6 Filterpatronen mit einer gesamt Filterfläche von ca. 100 m² eingebaut.

Die Filterpatronen können, je nach Anwendung, in verschiedenen Ausführungen geliefert werden.

In der Ventilator-kammer mit Schalldämmung ist ein Mitteldruckventilator eingebaut

Die Filteranlage wird mit einer elektronischen Steuerung geliefert.

Technische Daten:

Die Luftleistung	- 6000 m³/h
Gesamtdruckerhöhung	- 3850 Pa
Motorleistung	- 11 kW

Abmessungen:

- Breite	- 2000 mm
- Tiefe	- 1300 mm
- Höhe	- 3600 mm

Anwendung:

Der Absauger FMV-6 ist für die Absaugung und Filtration von Metall- und Nichtmetallstäuben sowie für kleinste Partikel von Schweißrauch geeignet.



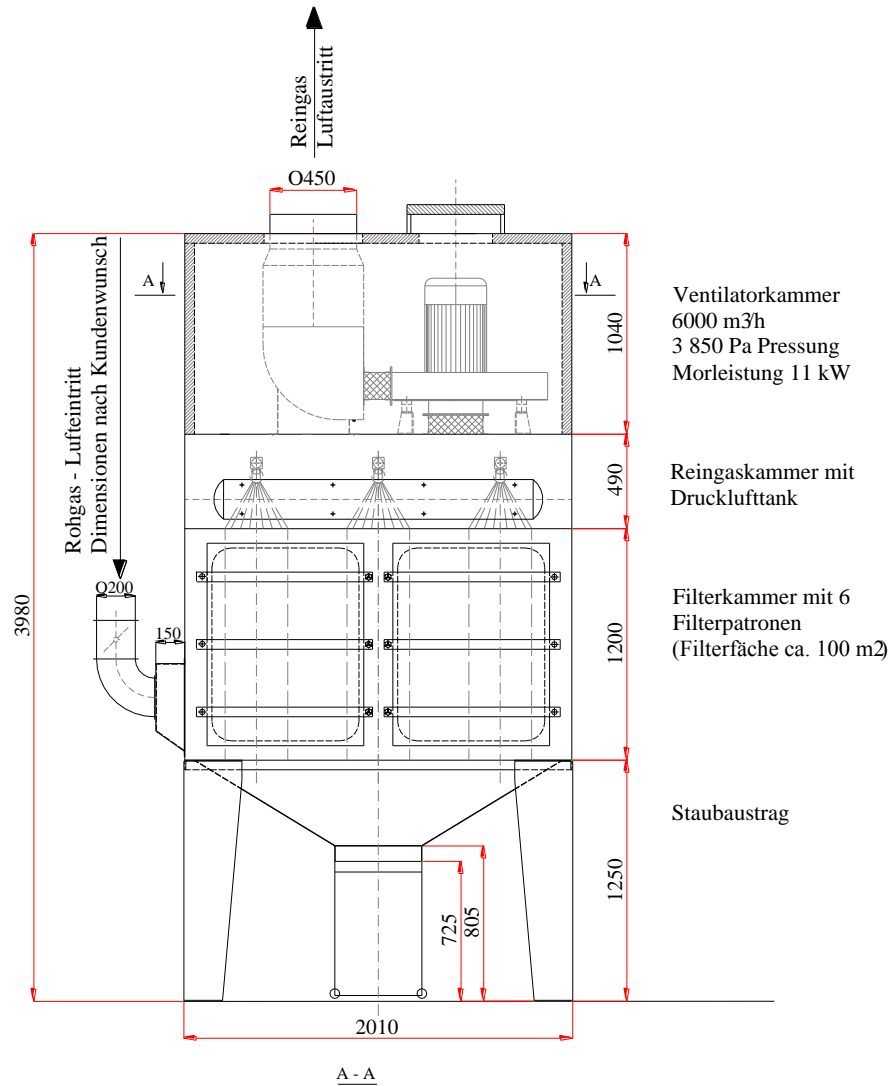

Ventilator-kammer
6000 m³/h
3 850 Pa Pressung
Motorleistung 11 kW

Reingaskammer mit
Drucklufttank

Filterkammer mit 6
Filterpatronen
(Filterfläche ca. 100 m²)

Staubaustrag

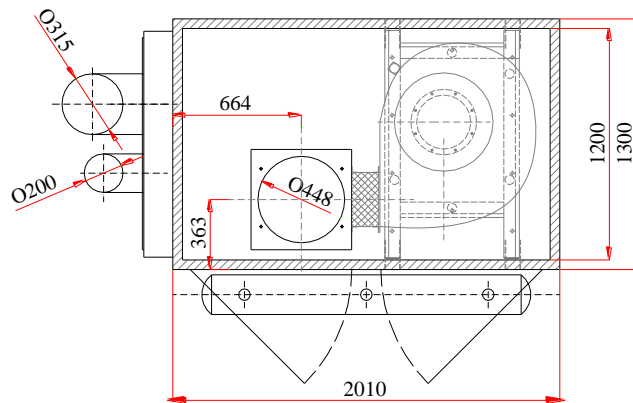

FMV 6 Ventilátorkurve

