

# PRŮMYSLOVÝ ODSAVAČ PATRONOVÝ POC 9 JET

Katalogový list - PC 12 7664/část 7  
Platnost od 2/06

## 1. Popis a funkce

### Popis :

Průmyslový odsavač patronový POC 9 JET je jednou z variant modulového systému odsavačů POC. Odsavače se kompletují ze čtyř hlavních částí :

- zásobník prachu ( podstavec s výsypkou )
- filtrační komora s patronovými filtry
- komora ofuku
- ventilátorová komora s krytem

**Obr. 1** Odsavač POC 9 JET, základní části, rozměry

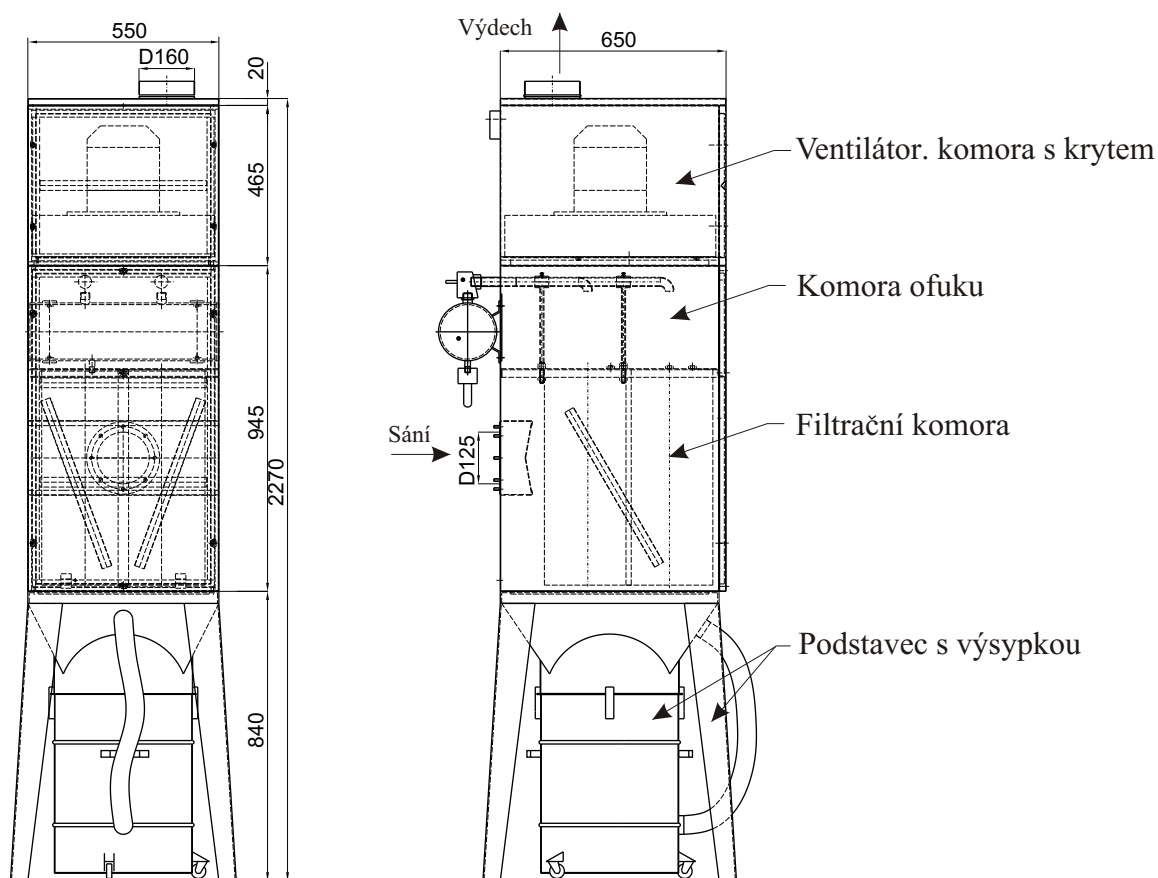

Zásobník prachu se skládá z podstavce a válcové výsypky. Výsypka je k podstavci těsně upnuta pomocí rychloupínačů. Pro usnadnění manipulace je výsypka opatřena madly a třemi pojezdovými kolečky.

Filtrační komora je osazena dvěma patronovými filtry. Filtry je možno dodat v několika provedeních podle typu zachycovaných prachů. Před objednávkou těchto odsavačů je třeba se spojit s výrobcem zařízení a individuálně výtýpovat vhodný druh filtračních patron.

Komora ofuku slouží k zajištění pulsního čištění filtračních patron. V zadní části komory ( na straně sání ) je namontován zásobník tlakového vzduchu opatřený pulsními ventily. Ventily se uvádí do provozu pomocí elektrického impulsu na základě nastavené tlakové ztráty filtrů nebo dle časového nastavení. Tlakový vzduch je veden do trysek, které střídavě proplachují jednotlivé filtrační patrony.

Ventilátorová komora je osazena radiálním středotlakým ventilátorem. Pro pohon ventilátoru je použit asynchronní třífázový jednootáčkový přírubový elektromotor. Použitý ventilátor určuje technické parametry odsavače.

Ventilátorová komora je vylepena hlukově izolační hmotou a zepředu opatřena odnímatelným víkem, které umožňuje snadný přístup pro kontrolu ventilátoru.

Pro výdech přefiltrovaného vzduchu z odsavače slouží kryt s výdechem.

Ovládní chodu zařízení je prováděno řídicí elektronikou jednotkou. Tato je na základě dohody se zákazníkem buď ji od výrobce namontována na skříni, nebo je dodávána samostatně.

---

## 2. Funkce

Znečištěný vzduch, přiváděný odsávacím potrubím, nebo pomocí odsávacího ramene, prochází nejprve filtrační komorou a patronovým filtrem, který zachycuje unášené nečistoty. Poté je vzdušina vedena přes ventilátorovou komoru na výtlak.

Přefiltrovaný vzduch je možno přes výdech vypouštět zpět do odsávaného prostoru nebo odvést vzduchotechnickým potrubím napojeným na kryt s nátrubkem mimo halu.

Zařízení je opatřeno automatickým čištěním filtračních patron, které se provádí na základě předvolené tlakové ztráty filtrů nebo časového nastavení.

---

## 3. Použití

Odsavač POC 9 JET je určen pro práci v prostředí bez nebezpečí výbuchu, nebo v prostředí se zvýšeným nebezpečím výbuchu s klasifikací ZONA 2 dle ČSN 33 2320, při teplotách okolí  $-20^{\circ}\text{C}$  do  $+60^{\circ}\text{C}$ . Teplota odsávané vzdušiny nesmí překročit  $+90^{\circ}\text{C}$ .

Odsavače se umísťují uvnitř budov nebo alespoň pod přístřeškem, který zajišťuje jejich ochranu proti přímému působení povětrnostních vlivů.

Odsavač POC 9 JET je určen pro odsávání kovových i nekovových prachů, drobných částic a aerosolů. Jsou vhodné např. pro odsávání od svařování, odsávání při laserovém řezání plastů, odsávání od plazmového řezání, odsávání grafitu, uhelnatého prachu, tonerů, azbestu, cukru, tabáku, mléčného prášku, apod., pro odsávání chemikálií (acetón, benzín, ethanol, konc.chlorovodík atd. ).

Možnost použití odsavače POC 9 JET doporučujeme, pro vytipování vhodných filtrů, konzultovat s dodavatelem či výrobcem zařízení.

---

## 4. Technické údaje

Obr. 2 Charakteristiky odsavače POC 9 JET v čistém stavu bez připojených vzduchovodů s frekv. měničem

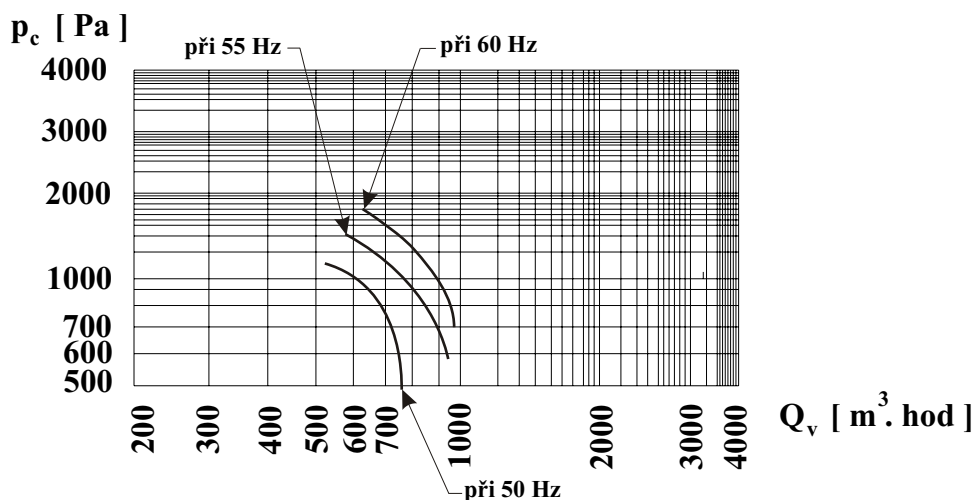

**Tabulka 1 - Technické údaje odsavače POC 9 JET**

Typ odsavače		<b>POC 9 JET</b>	
Objemový průtok vzduchu	$Q_v$ ( m <sup>3</sup> / h )	950	
Celkový tlak na sání	$P_c$ ( Pa )	700	
Elektromotor	- napětí	$U$ ( V )	3x400/230 V
	- kmitočet	$f$ ( Hz )	60
	- příkon	$P$ ( kW )	1,1
	- otáčky	$n$ ( ot/min )	3600
	- jištění	$I$ ( A )	4,2
	- krytí		IP 54
Akustický výkon (hlučnost)	$L$ ( dB/A/ )	50	
Hlavní rozměry	mm	550x650x2270	
Hmotnost	$m$ ( kg )	95	
Počet filtračních patron	ks	2	
Celková filtrační plocha	$S$ ( m <sup>2</sup> )	3	
Objem zásobníku tlakového zásobníku	$V$ ( m <sup>3</sup> )	12 1	

## 5. Náhradní díly

**Dodávají se tyto náhradní díly :**

- **zásobník prachu** : válcová výsypka, pry ové těsnění k výsypce, rychloupínače výsypky, otočná pojezdová kolečka, flexibilní hadice mezi podstavec a výsypku
- **filtrační komora** : patronový filtr, upínač patrony, difuzér, sací koš, pomocný prášek na patrony, pry ové těsnění pod odnímatelné víko filtrační komory, koleno D125, sací hrdlo D125
- **komora ofuku** : zásobník tlakového vzduchu, pneumatické ventily, filtr tlakového vzduchu, pry ové těsnění pod odnímatelné víko komory ofuku, řídicí jednotka
- **ventilátorová komora** : elektromotor, obě né kolo ventilátoru, spirální skříň ventilátoru, pry ové těsnění pod odnímatelné víko ventilátorové komory, tlumící výplň ventilátorové skříně

## 6. Dodávání, doprava a skladování

Odsavač se dodává v nevratných obalech, ve smontovaném stavu. Doprava se provádí v krytých dopravních prostředcích. S každým odsavačem je dodáváno osvědčení o kompletnosti a jakosti výrobku, včetně zprávy o dílčí revizi elektroinstalace odsavače. Skladování se provádí v suchých, krytých prostorách zabezpečených proti účinkům povětrnostních vlivů.

## 7. Příslušenství

Dodává se jako část vzduchovodu k přímému napojení na jeho sání. Pry ová man eta se stahovacími pásky a sponami je určena pro napojení dalších částí sacího vzduchovodu. Dodává se po objednání k odsavači ( není součástí odsavače )

**Obr. 3** Koleno D125-obj.č.430260

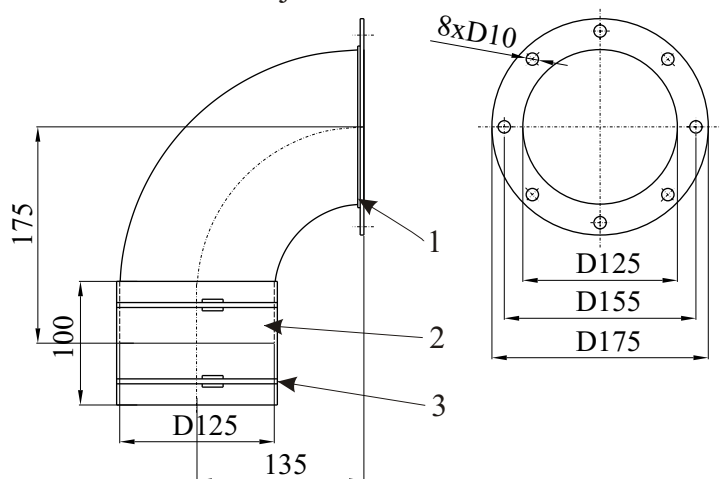

- 1/ Koleno s přírubou
- 2/ Pry ová man eta
- 3/ Stahovací pásek

#### Obr. 4 Hrdlo D125-obj.č.

Hrdlo je opatřeno přírubou s těsněním k napojení na sání odsavače. Je určeno pro bezpřírubové připojení sacího potrubí nebo flexibilní hadice.

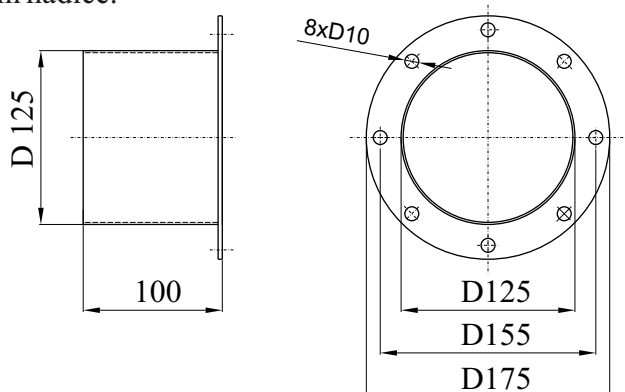

## 8. Montáž, obsluha, údržba

### 8.1 Montáž

Montáž odsavače se provádí dle technického návrhu nebo projekčních dispozic, které musí být v souladu s bezpečnostními předpisy a normami a s pokyny výrobce.

Odsavač se ustaví ve svislé poloze na vodorovnou zpevněnou podlahu, pokud možno co nejbližší odsávanému zdroji znečištění. Odsavač není nutno kotvit.

Navržený sací vzduchovod se připojí přírubou přes těsnění na přivařené šrouby na sání odsavače a zajistí příslušnými maticemi. Rozměry příruby viz. obrázek 3.

Elektrické připojení odsavače smí provádět pouze osoba znalá dle vyhlášky č.50/78 Sb. Elektroinstalace spočívá v přivedení hlavního přívodu el. energie do svorkovnice řídicí jednotky ( v případě, že je řídicí jednotka od výrobce namontovaná na skříni odsavače ). Je-li řídicí jednotka dodávána samostatně, je třeba provést propojení ovládání s odsavačem dle schématu, které je součástí dodávky každého odsavače.

Dále je třeba zajistit přívod tlakového vzduchu pro čištění filtračních patron. Přívod se provádí tlakovou hadicí G 3/8" ( vnitřní průměr 9 mm ) na nátrubek regulačního filtru. Hadice se zajistí stahovacím páskem.

Po připojení odsavače je třeba provést kontrolu směru otáčení oběžného kola ventilátoru. Kontrola je zajištěna automaticky pomocí řídicí jednotky. Nejprve je třeba do polohy zapnuto nastavit jistič FA1. V případě opačného zapojení fází, začne po stisku tlačítka START blikat kontrolka HL1. V tomto případě je nutno vypnout zařízení tlačítkem START/STOP, vyřadit z provozu jistič FA1 a prohodit dva fázové vodiče na jeho vstupních svorkách. Po opětovném spuštění zařízení svítí kontrolka HL1 trvale.

Po napojení vzduchovodů, připojení na síť dle výše uvedených pokynů, řádném uzavření předních vík jednotlivých komor a zajištění sběrné výsypky pomocí upínačů je odsavač připraven k provozu.

### 8.2 Obsluha a údržba

Zařízení se uvádí do provozu pomocí ovládací jednotky, po jejím elektrické připojení v souladu s ustanoveními čl. 8.1 této normy.

Jističe FA1 ( hlavní vypínač ) a FA2 musí být v poloze zapnuto. Zařízení se uvádí do chodu stisknutím tlačítka START/STOP, po jeho zapnutí se rozsvítí trvalým svitem kontrolka HL1.

Ovládací jednotka zajišťuje automaticky i ofuk patron dle předvolených hodnot nastavených od výrobce. Ofuk patronových filtrů lze spustit i ručně - mimo nastavený cyklus - pomocí tlačítka OFUK. Nastavení parametrů ofuku lze přeprogramovat. Postup změny parametrů je popsán v návodu na obsluhu ovládací jednotky, který je součástí dodávky odsavače.

Zařízení se vyřazuje z provozu opětovným stiskem tlačítka START/STOP. Po vypnutí zhasne kontrolka HL1.

Obsluha zařízení musí v pravidelných intervalech, určených dle konkrétních provozních podmínek, zajišťovat vyprazdňování zásobníku odsavače. Vyprazdňování zásobníku se provádí při vypnutém zařízení. Tahem shora dolů se uvolní upínače na zásobníku, zásobník se vyjme a vyprázdní. Poté je třeba zásobník opět upnout rychloupínači. Zařízení je opět připraveno k provozu.

Likvidace zachycených odpadů se provádí dle jejich charakteru v souladu s platnými hygienickými a bezpečnostními předpisy.

V pravidelných intervalech po cca 1500 provozních hodinách je třeba provádět kontrolu technického stavu odsavače dle následujících pokynů :

- **!!! Kontrolu technického stavu odsavače provádíme v dy při vypnutém zařízení !!**
- Kontrolu elektroinstalace a elektrických součástí odsavače smí provádět pouze osoba s příslušnou kvalifikací dle platných vyhlášek a bezpečnostních předpisů.
- Kontrolu stavu patronových filtrů a ventilátoru provádíme po demontování vík a na čele příslušných komor. Víka jsou upevněna pomocí čtyř šroubů s půlkulatou hlavou a vnitřním šestihranem.
- Kontrolujeme celistvost a stav zanešení filtrů, utěsnění skříně odsavače. Provádíme pravidelně elektro-revize dle platných norem.
- O provedených revizích vedeme písemné záznamy.
- Při zpětné montáži vík na čela komor odsavače, je třeba dbát na jejich dostatečné utěsnění.
- V případě zjištění neodstranitelné závady na některé části odsavače, kontaktujte dodavatele či výrobce zařízení.

U některých typů filtračních patron je třeba po provedení jejich výměny za nové, zajistit zaprášení speciálním práškem, který umožňuje následný ofuk zachycených nečistot. Zprašovací prášek je součástí dodávky náhradních filtračních patron, včetně návodu na provedení zaprášení.

---

## 9. Způsob objednání

---

Příklad objednání odsavače

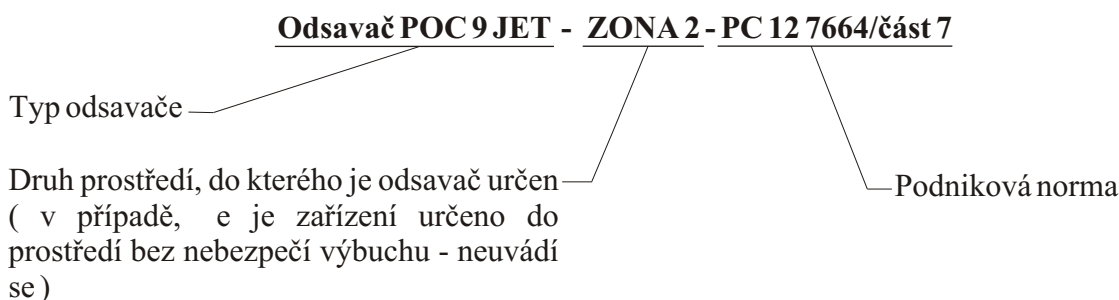

---

## 10. Záruční doba, způsob reklamace

---

Na dodávku odsavačů je standardně poskytována 24 měsíční záruka dle obchodního zákoníku, na funkčnost a kvalitu provedení, nevztahuje se na filtrační materiál. Lhůta se vztahuje ke dni odebrání zařízení. Záruka se vztahuje pouze na výrobní vady, ne na vady vzniklé nesprávnou montáží či nevhodným užíváním. Reklamace se uplatňuje písemně u dodavatele či výrobce zařízení a může být uznána pouze v případě, že zařízení bylo namontováno a užíváno v souladu s údaji uvedenými v této normě.